

The Authentic **Pick-up Truck**

**MUSO GRAND**



**SsangYong Motor Company**

12th floor, 124, Teheran-ro, Gangnam-gu,  
Seoul, 06234, Republic of Korea  
Phone : 82-2-3469-2132 | Fax : 82-2-3469-2285  
Official Website : [www.smotor.com/en](http://www.smotor.com/en)  
Official Facebook  :  
[www.facebook.com/ssangyongglobal](https://www.facebook.com/ssangyongglobal)  
Official Instagram  :  
[www.instagram.com/ssangyong\\_global](https://www.instagram.com/ssangyong_global)

Some of the equipment shown in this brochure is optional  
and may not be available on all models or in all markets.  
All specifications are subject to change without notice.  
Please contact your local dealer for the latest information.

SYMC201902.LHD (General) ENGLISH Printed in KOREA





## REFINED AND RELIABLE

Мусо Гранд е пикап во вистинска смисла на зборот,  
максимизирајќи ја практичноста и сигурноста.

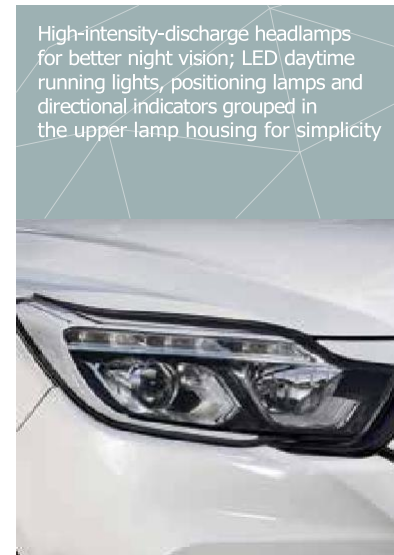

High-intensity-discharge headlamps for better night vision; LED daytime running lights, positioning lamps and directional indicators grouped in the upper lamp housing for simplicity



Дизајн на рамо на радијаторска решетка за поголема длабочина и динамично чувство



Трепкач на задниот дел од надворешното огледало

## CONFIDENT AND COMPELLING

Линијата на хром низ центарот на решетката на радијаторот нуди уникатен изглед, додека хаубата и страните се истакнуваат со моќни линии и заоблени површини.  
Кружните ламби за магла додаваат допир на софистицираност.



Модерен поклопец за палуба



Гумирана заштита  
- Куќи за стегнување товар  
- 12V приклучок



Модерен дизајн на задно стоп светло



## UTILITARIAN AND UNIQUE

Линиите на крило на рамената и склопувачите на задните ламби го комплетираат карактеристичниот надворешен стил, додека рефлексните рефлектори ја подобруваат видливоста на возилото за поголема безбедност.

Површината на товарниот простор е заштитена со високо квалитетна пластика, и преклопните прстени на секој агол на креветот можат да се користат за обезбедување на карго. Електрична енергија е исто така достапна преку излез во близина на армираната задната врата





## VERSATILITY FOR THE MOST VALUE

Мусо Гранд е одлично патнички возило, ја извршува до крај задачата без разлика дали е тоа на фармата, во магацинот или на динамичен терен.



Црни седишта со сиви детали

Седиштата се ергономски дизајнирани за да се обезбеди корисникот да остане освежен на долги патувања. Џебовите се вградени во сите врати за да можат лесно да ги задржат мапите, шишињата со вода и другите основни елементи.

Централната конзола доаѓа со USB порт, штекер и држачи за двојни чаши, патниците во вториот ред имаат свои држачи за чаши како и зафат за помош при влез/излез.

Интериерот го сочинуваат следниот избор на бои:

- Црни седишта со сиви детали
- Кафени седишта со црни детали
- Црни седишта со црни детали

## COZY AND COMFORTABLE CABIN COZY AND COMFORTABLE CABIN



Кафени седишта со црни детали



Црни седишта со црни детали



## CONNECTED AND CONVENIENT

Големият Мусо е забавен и лесен за возење; управувачот што може да се прилагоди на наклон и телескопската управувачка колона обезбедуваат соодветна позиција за одделни типови каросерии. Командите за централната конзола и темпоматот се вградени на воланот за брз пристап.

Надворешното опкружување секогаш во поглед  
**Четири камери поставени на надворешната страна на возилото овозможуваат реален поглед на непосредните бласти од сите страни на возилото, правејќи побрзо и полесно возење или паркирање.**

Најновата инфозабава  
**Инфозабавниот систем на Гранд Мусо е опремен со кран на допир со висока резолуција, кој подржува Apple CarPlay и Google Android Auto. Радиот, MP3 player, и USB влез се вградени во системот.**

### APPLE CARPLAY AND ANDROID AUTO

Users may connect their smart phone to the display to make phone calls, check messages and listen to music while on the road.



### 3D AROUND-VIEW MONITORING SYSTEM

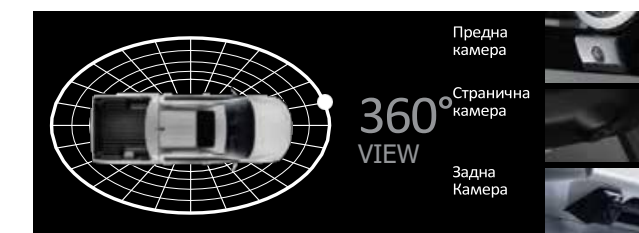

Греење на волан



Brake light failure warning

### SUPER-VISION CLUSTER



7" colour TFT-LCD display

### TRIPLE-MODE DIGITAL SPEEDOMETER DISPLAY



Regular mode



Animation mode



RPM-linked mode

### TRIP COMPUTER DISPLAY



Turn signal sound selection



Parking assist system



Tyre direction indicator

## ROOMY AND COMFORTABLE SEATING FRONT AND REAR

На сите седишта се инсталирани калеси за греење да ги задржи патниците топло и пријатно во зимско време. Предните седишта се вентилирани и помагаат да се справат со летните горештини.

Голям простор и комоција  
Просторот во кабината на Гранд Мусо е оптимизиран за да обезбеди рамен под во вториот ред. Подножјето за нозете е затоа извонредно, додека задните седишта исто така се наклонуваат 27 степени за најопуштено возење.

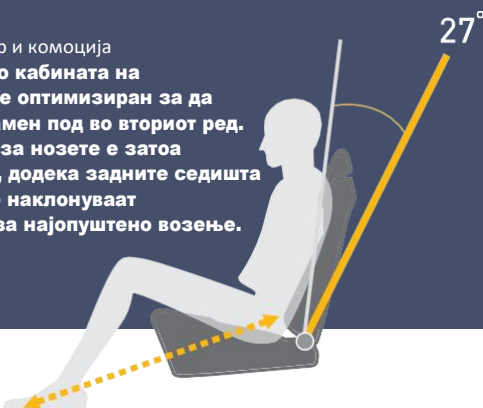

Лумбална поддршка



Вентилирачки седишта



Греење на седишта





## ALL THE LATEST DRIVER-ASSISTANCE SYSTEMS

Гранд Мусо доаѓа со автоматски системи кои го предупредуваат возачот за потенцијални проблеми или ја преземаат контролата врз работата на возилото за да избегнат судири и други видови несреќи. Како резултат, зголемена е и безбедноста на патиштата.



**Автономно итно сопирање (АЕВ)**  
**Помага во избегнување или ублажување на ефектите од судирот со откривање на возила во движење или застој, и однапред предупредувајќи го возачот.**



**Помош при менување лента (LCA)**  
**Детектира возила што брзо се приближуваат одзади и трепка светло за предупредување на надворешното огледало, за да го предупреди возачот.**



**Предупредување за напуштање лента (LDW)**  
**Го предупредува возачот секогаш кога возилото ќе започне да се движи надвор од нејзината лента, освен ако индикаторите за насока не се вклучени во таа насока.**



**Предупредување на судир (FCW)**  
**Го алармира возачот кога во патеката на возилото се појави друго возило или пешак.**



**Регулатор на долги светла (HBA)**  
**Автоматски ги гасидолгите светла кога се открива приближно возило, со што го олеснува ноќното возење.**



**Следење на возила (FVSA)**  
**Го привлекува вниманието на возачот визуелно и звучно дека возилото директно пред себе почнува да се движи.**



**Предупредување на мртвот агол (BSD)**  
**Ги чувствува возилата што доаѓаат на слепата точка одзади и го предупредуваат возачот трепка светло за предупредување на надворешното огледало.**



**Предупредување за возила при возење наназад (RCTA)**  
**Му помага на возачот возејќи наназад, откривајќи го присуството на возила приближувајќи се од двете страни во задниот дел.**

## SILKY SHIFTING AND POWERFUL PULLING

Гранд Мусо доаѓа со 2.0L e-XGDi 200T бензински мотор или 2.2L e-XDi 220 дизел мотор, а купувачот може да избере меѓу задната суспензија од пет линкови и пружини, Кои обезбедуваат извонредно управување и квалитетно на возење. Со пружини прикачени во задниот дел, може да издржи уште повеќе товар.

### PART-TIME 4WD

Возењето со четири тркала му дозволува на возачот да избере кога ќе го активира системот, во зависност од промената на условите на или надвор од патот. **Безбедноста и ефикасноста при работењето се супериорни во однос на она што го овозможува 4WD системот.**



### AISIN 6-SPEED AUTOMATIC TRANSMISSION

А Големите напредности оптимизираат работните услови на глаткиот и брзоотпорен и ефикасен соодветен шестостепен автоматски менувач со директно менување на честото. Рачниот режим и префрлувањето нагоре или надолу обезбедуваат брзина и сила за поддржаното управување на возењето.



### LEAF-SPRING REAR SUSPENSION

Благодарение на извонредниот капацитет за влечење, Гранд Мусо продолжува непречено да се вози и да се управува прекрасно дури и кога се носат тежки товари.



### FIVE-LINK REAR SUSPENSION

Оската е поврзана лево и десно за да обезбеди непречено возење дури и кога површината на патот станува груба. Таквиот систем е најпосакуван за работа надвор од патот.



### PETROL ENGINE

#### e-XGDi 200T

Displacement

1,998cc

Max. Power

225ps

5,500rpm

Max. Torque

350Nm

1,500~4,500rpm

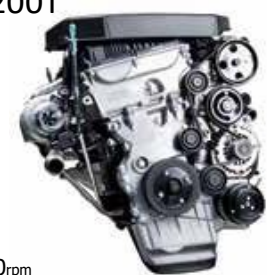

\*Available with Leaf-spring rear suspension

### DIESEL ENGINES

#### e-XDi 220

Displacement

2,157cc

Max. Power

181ps

4,000rpm

Max. Torque

420Nm

1,600~2,600rpm



\*With automatic transmission





## SAFETY FIRST AND FOREMOST

Муско Гранд има вкупно шест воздушни перничиња, вклучително и воздушни завеси кои ги штитат патниците напред и назад. Електронската програма за стабилност постојано ги следи условите на патот и статусот на возилото, прилагодувајќи го излезот на моторот и сопирањето секогаш кога возачот ќе изгуби контрола. Диференцијалот за заклучување го подобрува управувањето и искачувањето на стрмни и лизгави градиенти и ги зголемува перформансите на влечење.

ESP Electronic Stability Programme

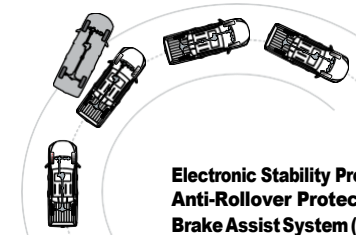

Electronic Stability Programme (ESP) & Anti-Rollover Protection (ARP) & Brake Assist System (BAS)



Emergency Stop Signal (ESS)



Hill Start Assist (HSA)



Hill Descent Control (HDC)

## LOCKING DIFFERENTIAL

На калливи или снежни површини, едно тркало може да се лизне или да се крене во воздухот. Во овој случај, диференцијалот за заклучување ги присилува двете тркала на оската да се претворат во дует, овозможувајќи му на возилото да ја поврати влечната сила.



## 6 AIRBAGS

- 1 Driver's airbag
- 2 Passenger's airbag
- 3, 4 Driver's & passenger's side airbags
- 5, 6 Curtain airbags





## SOLID AND SILENT

Новиот концепт Quad Frame задржува повеќе бучава од површината на патот и моторот надвор од кабината. Уште поважно, дизајнот ја минимизира можноста за повреди на патниците при судир.

### Тивка внатрешност

Зголемеиот гумени делови кај моторот пренесуваат понизок шум и вибрации на моторот кога работи. Врвовите и дното на вратите и рамките на прозорците се запечатени во четириаголни слоеви за да се блокираат бучавата од патот и ветерот.

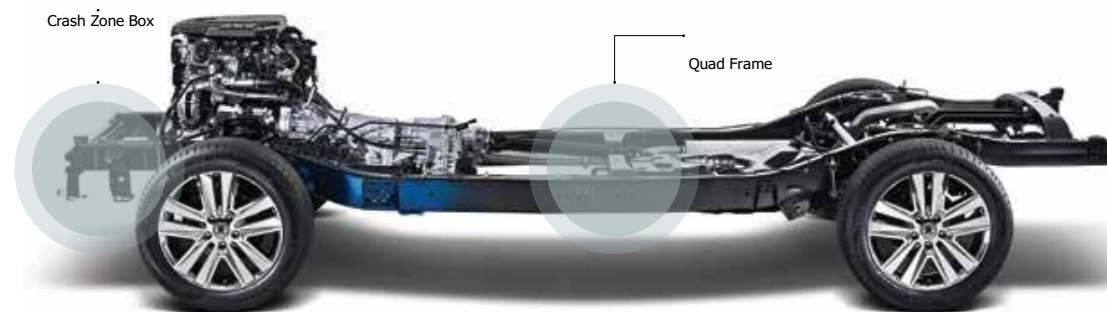

### CRASH ZONE BOX

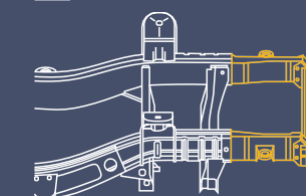

'crash zone' се однесува на делот од рамката што пренесува најмногу шок од фронтален судир кон внатрешноста на кабината. Оваа „кутија“ е дизајнирана да ја апсорбира таа сила,

### QUAD FRAME

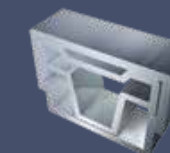

За разлика од монококната структура, моторот и системот за суспензија се прикачени директно на рамката, блокирајќи го теškiот шок искусен при патување преку груби патни површини или брзински испакнатини и осигурување на максимална стабилност при управување.



MUSSO



MUSSO

## THE ORIGINAL MUSSO STILL AVAILABLE

Спортската верзија со кратко тело на Musso е идеална за обиколување низ градот и го олеснува управувањето и паркирањето во зафатените урбани средини.

## TWO BED LENGTHS AVAILABLE

Сега постои избор на капацитет  
за товарен простор за подобро  
да одговараат на индивидуалните  
барања.



## READY FOR ACTION

Гранд Мусо и оригиналниот Мусо се прекрасни возила кои испорачуваат што се очекува од пикап и уште многу повеќе!



MUSO Grand

# S.T.Y.L.E & C.O.N.V.E.N.I.E.N.C.E



Remote-controlled windows with smart key



Automatic closing system



Headlamp escort function



Welcome system



Bed dimensions



Cluster with 3.5" trip computer



Telescopic steering wheel system



Tilt steering wheel system

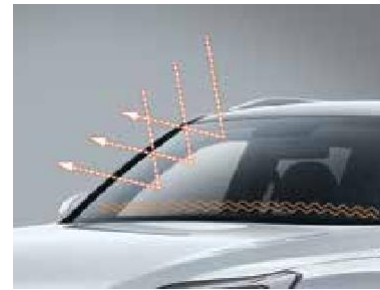

Solar control glass and wiper deicer



Safety powered window



Front fog lamps



Pole antenna



Reinforced tailgate



8" smart audio



2 din audio with MP3 player



Remote control switches and cruise control system on the steering wheel



Fashionable roof rails



Safety-powered sunroof



Tyre repair kit



Tyre pressure monitoring system



Parking assist system



Dual-zone fully automatic air-conditioner/ Manual air-conditioner

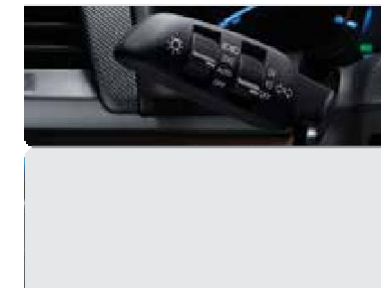

Headlamp control and automatic washer switches



Integrated switch module



# C.O.N.V.E.N.I.E.N.C.E



Sunvisor



Overhead console



Front camera module with rain-sensing and automatic light control unit



USB port and power outlet



Door step lamps



Door map pocket



2<sup>nd</sup> row cup-holder

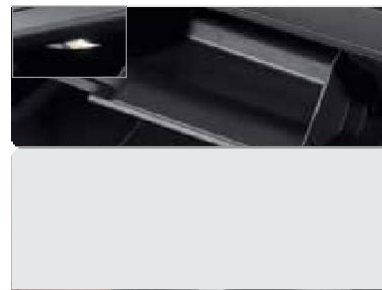

Glovebox and centre console box



Deck hook



Deck power outlet



Assist grips on the B pillar



Dual smart key

# C.O.L.O.U.R G.U.I.D.E

## WHEELS

17" Steel Wheel



17" Alloy Wheel



18" Alloy Wheel



18" Black Alloy Wheel



20" Sputtering Wheel



## EXTERIOR COLOUR

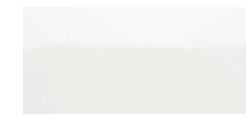

Grand White (WAA)

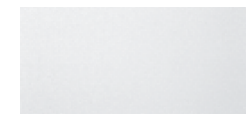

Silky White Pearl (WAK)



Fine Silver (SAF)



Marble Gray (ACM)



Indian Red (RAJ)



Atlantic Blue (BAU)



Maroon Brown (OAW)



Space Black (LAK)

## INTERIOR COLOUR



Black seats with gray headlining

Nappa leather

TPU (thermoplastic polyurethane)

Flat woven



Brown seats with black headlining

Nappa leather



Black seats with black headlining

Nappa leather

TPU (thermoplastic polyurethane)

Flat woven

## FEATURES LIST

### MECHANICAL

**e-XGDi 200T 2.0L petrol engine (Euro 4/Euro 6)**

**e-XDi 220 2.2L Diesel engine without CDPF (Euro 4)**

**e-XDi 220 2.2L Diesel engine with LNT & CDPF (Euro 6)**

**6-speed manual transmission with gear shift indicator**

**6-speed automatic with thumbs-up switch on gearshift knob**

**Part-time 4WD with shifting on the fly**

**Double-wishbone front suspension system with coil springs**

**Leaf spring rear suspension**

**Five-link rear suspension system with coil springs (available with diesel)**

**Front-ventilated disc brake and rear disc brake**

**Hand parking brake**

**75L fuel tank**

**Trailer hitch mounting**

### SEATS

**8-way power-adjustable driver's seat**

**6-way power-adjustable front passenger's seat**

**Driver's seat power lumbar support (4-way)**

**Folding 2<sup>nd</sup>-row seats with folding centre armrest**

**Heated seats for front and rear**

**Front ventilated seats**

**Sliding front headrests**

**Premium Nappa leather seat cover**

**TPU (thermoplastic polyurethane) seat cover**

**Cloth seat cover**

### AIR CLIMATE

**Front auto air conditioning system (dual-temperature zone)**

**Front manual air conditioning system**

**Air quality control system**

**Rear air vent on centre console back**

### EXTERIOR

**Integrated projection headlamps**

**25W HID headlamps**

**Outside rearview mirrors with side repeater and puddle lamps**

**Aero-blade wipers**

**Outside door handles in body colour and with hidden key hole**

**Clean sill doors**

**Fashionable roof rack**

**Pole antenna**

**Safety power sunroof**

**Front & rear fog lamps**

**Daytime running lamps**

**Deck cover**

### INTERIOR

**Sunvisors with illumination**

**Glovebox with lamp and key lock**

**Mobile ashtray**

**B-pillar assist grip**

**Stainless-steel front-door scuff**

**Polypropylene rear door scuff**

**Leather cover for manual transmission gear knob**

**Paint inside door handle**

**Floor mat**

### STEERING

**Hydraulic power steering**

**Speed-sensitive power steering**

**Leather steering wheel cover**

**Manually-controlled tilt and telescopic steering**

**Electric steering column lock**

**Heated steering wheel cover**

### SAFETY

**Blind spot detection (BSD)**

**Rear cross traffic alert (RCTA)**

**Lane change assist (LCA)**

**High-strength-steel construction**

**Ultra-rigid Quad Frame for greater strength, less vibration and noise**

**Door impact beams for optimal protection from side collisions**

**Electronic stability programme (ESP) with traction control system (TCS), hill descent control (HDC), active roll-over protection (ARP) and emergency stop signal (ESS)**

**Front vehicle start alert (FVSA)**

**ABS & EBD with rear disc brake**

**Autonomous Emergency Braking System (AEBS)**

**Dual airbags for driver and front passenger**

**Side airbags for driver and front passenger**

**Curtain airbags for front and rear passengers**

**Front seatbelt load limiters and pre-tensioners**

**Airbag on/off switch for front passenger**

**Seatbelt reminder for the driver**

**Child seat anchorage**

**Childproof safety lock**

**Speed-sensitive door lock**

**Tyre pressure monitoring system (TPMS)**

**Visual VIN**

### WHEEL AND TYRE

**17" steel wheels 235/70 with XL tyres**

**17" alloy wheels 235/70 with XL tyres**

**18" alloy wheels 255/60 tyres (available with 5-link rear suspension)**

**18" black wheels 255/60 tyres (available with 5-link rear suspension)**

**20" sputtering wheels 255/50 tyres (Chrome finish) (available with 5-link rear suspension)**

**Tyre repair kit**

**Full-sized spare tyre**

### CONVENIENCE

**Electronic cruise control**

**Windshield wiper de-icer**

**Electrochromic inside rearview mirror**

**Headlamp leveling device**

**Auto light control and rain sensing wiper**

**Outside door mirrors that can be electrically controlled, folded and heated**

**Solar control windscreen glass**

**Tinted front & rear door glass**

**Safety power windows**

**One-touch triple turn-signal lamp**

**Folding, remote keyless entry system**

**Illuminated ignition key slot**

**Supervision cluster with**

**7" colour TFT-LCD trip computer**

**Segment cluster with**

**3.5" mono TFT-LCD trip computer**

**2-Din audio system with MP3 player**

**SD 8" smart audio with rearview camera**

**3D around-view monitoring (AVM) system**

**Four speakers / Six speakers**

**USB and AUX. slot**

**Bluetooth hands-free**

**Audio remote control switches on steering wheel**

**Car connectivity**

**(Apple CarPlay & Google Android Auto)**

**Front obstacle warning system (4 sensors)**

**Rear obstacle warning system (4 sensors)**

**Dual smart-key system, including window control and auto closing functions**

**12V power jacks on deck**

**Deck hook**

## TECHNICAL DATA

ENGINE		Diesel 2.2				Petrol 2.0									
DRIVEN WHEELS		2WD		Part time 4WD		2WD		Part time 4WD		2WD		Part time 4WD			
TRANSMISSION		6MT	6AT	6MT	6AT	6MT	6AT	6MT	6AT	6MT	6AT	6MT	6AT		
EMISSION		Euro 4				Euro 6				Euro 4					
EXTERIOR DIMENSIONS	<b>Overall length</b>	mm	5,405				5,405				5,405				
	<b>Overall width</b>	mm	1,950				1,950				1,950				
	<b>Overall height</b>	mm	1,855				1,855				1,855				
	<b>Wheelbase</b>	mm	3,210				3,210				3,210				
	<b>Tread</b>	<b>Front</b>	mm	1,640 (235/70R17)				1,640 (235/70R17)				1,640 (235/70R17)			
		<b>Rear</b>	mm	1,640 (235/70R17)				1,640 (235/70R17)				1,640 (235/70R17)			
	<b>Overhang</b>	<b>Front</b>	mm	890				890				890			
		<b>Rear</b>	mm	1,305				1,305				1,305			
	<b>Minimum ground clearance</b>	mm	220 (Between the axles)				220 (Between the axles)				220 (Between the axles)				
	<b>Minimum turning radius</b>	m	6.09				6.09				6.09				
WEIGHT	<b>Gross vehicle weight</b>	kg	3,120		3,220		3,100		3,200		3,100		3,200		
	<b>Kerb weight</b>	kg	2,095~ 2,187	2,105~ 2,202	2,200~ 2,292	2,210~ 2,307	2,075~ 2,167	2,085~ 2,182	2,180~ 2,272	2,190~ 2,287	2,075~ 2,167	2,085~ 2,182	2,180~ 2,272	2,190~ 2,287	
		<b>Gross trailer weight</b>	<b>Braked</b>	kg	2,300				2,600	3,000	2,600	3,000	2,000		
<b>Unbraked</b>	kg		750				750				750				
ENGINE	<b>Fuel</b>	-	Diesel				Petrol				Petrol				
	<b>Fuel tank</b>	L	75				70				70				
	<b>Capacity</b>	cc	2,157				1,998				1,998				
	<b>Bore X stroke</b>	mm	86.2 X 92.4				86 X 86				86 X 86				
	<b>Compression ratio</b>	-	15.5:1				9.6:1				9.6:1				
	<b>Number of cylinders</b>	-	4 in-line				4 in-line				4 in-line				
	PERFORMANCE	<b>Max. power</b>	kW/rpm	133.1/4,000				165/5,500				165/5,500			
ps/rpm			181/4,000				225/5,500				225/5,500				
<b>Max. torque</b>		Nm/rpm	420/1,600~2,600				350/1,500~4,500				350/1,500~4,500				
		kg.m/rpm	42.9				35.7/1,500~4,500				35.7/1,500~4,500				
<b>Max. speed</b>	km/h	178	172	178	172	195				195					
FUEL CONSUMPTION	<b>Urban</b>	L/100km	10.0	10.9	10.2	11.2	13.9	15.7	14.2	15.9	13.4	14.8	13.5	15.3	
	<b>Extra urban</b>	L/100km	6.8	7.3	7.1	7.5	8.5	8.9	8.7	9.1	8.1	8.4	8.3	8.7	
	<b>Combined</b>	L/100km	8.0	8.6	8.2	8.9	10.5	11.4	10.7	11.6	10.0	10.8	10.2	11.1	
	<b>CO<sub>2</sub> (combined)</b>	g/km	209	226	215	233	241	261	245	266	239	257	243	265	

## DIMENSIONS



1,640mm  
1,950mm



3,210mm  
5,405mm



1,855mm  
1,640mm

\*Some of features may be optional or not be available according to market. Please contact your local dealer for the exact details regarding vehicles sold in your area.

• The fuel economy can vary according to road conditions or driver's habits. • The above technical data can vary slightly by regional certification requirements or sales specifications.